



Van oude molenstomp naar.....

toekomstbestendige producerende mosterd molen

Adres: Sluisgracht20

7941 BW Meppel

Sectie: A-8792

Oorspronkelijke functie : koren-eek-mosterdmolen

Datering: 1859

Laatste versie

Inhoudsopgave;

- 1 algemene inleiding,
- 2 gemeentelijk monument
- 3geschiedenis van de molen de Vlijt,
- 4 toerisme en beleving,
- 5 verbinding met lokale initiatieven,
- 6 participatie,
- 7 educatie,
- 8 realisatie tot 2024,realisatie maalinrichting , binnenwerk 2024
- 9 fondswerving
- 10 participatie
- 11 Onderhoud,
- 12 Structurele kosten fondswerving,
- 13 samenvatting.

1 Inleiding.



Ontwikkeling van molen de Vlijt.

Eind twintigste eeuw stond er een vervallen onderbouw van een stellingmolen aan de Sluisgracht. De onderbouw werd gebruikt als bedrijfsmatige opslag. Het toenmalige stichtingsbestuur had zich tot doel gesteld om de molen in eer te herstellen om zodoende een beeldbepalende molen in de kern van Meppel te realiseren.

Herbouw molen de Vlijt.

Vanaf 2002 staat er een nieuwe opbouw van molen de Vlijt. Helaas een molen zonder binnenwerk en geen maalinrichting oftewel een “een dode molen”. Het toenmalige stichtingsbestuur had zijn doel

bereikt. Er ontstond een periode van bewondering maar verdere ontwikkeling stond stil.



De eerste 13 jaar is er weinig tot geen onderhoud gepleegd. De laatste jaren werd dit steeds duidelijker en de molen raakte in verval! Onder de leiding van molenaar Kees Vanger en een nieuw bestuur werd ingezet op onderhoud en verbetering van het monument. Maar de molen was helaas niet compleet. (niet maalvaardig)

Huidige visie.

Het huidige stichtingsbestuur heeft zich als doel gesteld om van molen de Vlijt een producerende mosterdmolen te maken uniek voor Drenthe en de tweede op de wind malende mosterdmolen van Nederland.

Hetgeen betekent dat er een volledig nieuw binnenwerk gerealiseerd moet worden. Een dure en gigantische uitdaging. De mosterdproductie zal in de toekomst meer dynamiek aan de molen geven en zijn dominante plaats in Meppel verstevigen. Met de mosterd productie zal er een nieuwe impuls aan de molen en dus de Meppeler binnenstad gegeven worden.

Een malende “levende” molen zal uitgangspunt zijn en bijdragen tot ontwikkeling van;

- beeldbepalend object voor de binnen stad van Meppel,
- lokaal cultureel historische beleving ,
- participatie door lokale initiatieven van vrijwilligers, donoren en sponsoren,
- versterking van beleving van de binnenstad voor bezoekers,
- verbinding met lokale ondernemers zoals detailhandel, horeca, etc,
- educatie aan basis- en voortgezet onderwijs.

2. Monumentenstatus.

In 2019 heeft de stichting Stadsmosterdmolen De Vlijt in samenspraak met de gemeente Meppel de procedure opgestart om de status te verkrijgen van gemeentelijk monument.

Het Oversticht heeft een cultuurhistorische waardenstelling gedaan en is tot de conclusie gekomen dat De Vlijt ruimschoots voldoet aan de normen voor gemeentelijk monument. De monumenten commissie en het college van Burgemeester en Wethouders hebben dit advies overgenomen.

Stadsmosterdmolen De Vlijt heeft nu de officiële status van gemeentelijk monument.

3. Geschiedenis van molen de Vlijt.



In 1922 volgde Barend G. Volkers geb. in 1893 te Meppel, zijn vader op als molenaar.

Bij de geboorte van zijn kinderen zette Volkers zijn molen 'in de vreugd', zgn. komende stand.

de

Reeds

een
links
molen



in 1901 plaatste H.J. Volkers een gasmotor in vierkant gebouwtje, dat van de ingang van de werd opgetrokken. elektrische beweegkracht gaan met de grote geen dienst meer deden. geheel ontweekt en in ontdaan. Een kale stenen uit.

In 1930 werd het maalbedrijf van voorzien om de concurrentie aan te meelfabrieken. Waardoor de wieken Geleidelijk volgde afbraak'. In 1933 1938 van de omloop (stelling) romp torende jarenlang boven Meppel

In 1948 en 1955 trachtte de Natuurbeschermingswet Meppel de molen uiterlijk weer hersteld te krijgen, doch zonder resultaat. In 1965 volgde verwijdering van kap en as en werd een gedeelte van de romp afgebroken.

In 1998 is 'Stichting stadskorenmolen De Vlijt' opgericht.

Een aantal enthousiaste mensen die de koppen bij elkaar staken om de herbouw van de molen te realiseren. Na gesprekken met verschillende sponsors en Gemeente Meppel kon het licht op groen gezet worden. Meppel kreeg, na de herbouw van molen 'De Weert', zijn tweede molen.



De molen heeft echter geen maalinrichting gekregen en zal niet opengesteld worden voor publiek. Aannemers- en molenmakersbedrijf 'Groot Roessink' uit Voorst (Gld) kreeg in 2000 opdracht van de stichting de molen te herbouwen.

Op 15 februari 2001 kwam, onder de bezielende leiding van molenbouwer Henk Ilbrink en zijn collega Dinand, de molen in onderdelen naar Meppel.

Hetzelfde jaar werd begonnen met de achtkant, die op 9 oktober onder grote belangstelling van de Meppeler bevolking geplaatst werd.

De kap werd op 17 december naar Meppel vervoerd en aan de Sluisgracht in elkaar gezet.
De molen kreeg zijn 'kroon' op 5 maart 2002 en twee weken later op 14 maart werden de wieken 'gestoken'.
Hiermee waren de werkzaamheden van de molen gereed en heeft 'Stichting stadskorenmolen De Vlijt' haar prachtige doel bereikt.
Een stuk ambachtelijk vakwerk van 23 meter hoog is nu een parel voor de grachtengordel van Meppel.

Film op YouTube over herbouw De Vlijt Zie: <https://www.youtube.com/watch?v=wZiayjV0Eww&t=2s>



4 Toerisme en beleving .

Stadsmosterdmolen de Vlijt is het meest beeldbepalende pand in de binnenstad van Meppel.
Het meest gefotografeerde object van Meppel zelfs wat door allerlei instanties en met name door de gemeente Meppel wordt gebruikt bij de promotie van Meppel .

Het is algemeen bekend dat een molen vanuit cultuurhistorisch aspect bewondering, respect en emotie losmaakt bij de bezoekers.

Een "levende" molen in productie zal deze beleving bij de bezoekers alleen maar versterken en met name de beleving van de binnenstad van Meppel zal op een aantal punten aanzienlijk versterkt worden;

- het productie proces zal gedemonstreerd worden in combinatie met rondleidingen op een malende molen,
- lokale bezoekers en toeristen zullen door gekwalificeerde gidsen worden rondgeleid,
- aansluiten bij lokale evenementen als Grachtenfestival, DMD en regionale en landelijke activiteiten zoals Monumentendag en Molendagen,
- door publiciteit via landelijke en regionale organen en media zoals VVV en ANWB zal hier bekendheid aan gegeven worden,
- Meppel zal als Poort van Drenthe gepromoot worden,

Deze extra toevoeging van een producerende molen zal de beleving van Meppel door de vele bezoekers vergroten en kan alleen worden gerealiseerd als de molen in goede staat verkeerd.

5 Verbinding met lokale initiatieven.

Ondernemers zullen gestimuleerd worden om een koppeling te maken tussen hun bedrijf en de molen.

De Vlijt zal bijdragen aan de toekomstige ontwikkeling van Het Bleekerseiland . De intentie is om met de plaatselijke Horeca via hun menukaart producten aan te bieden van molen de Vlijt zoals mosterd/kaas arrangement met wijn, mosterdsoep etc. in samenwerking met de Vlijt.

In samenspraak met lokale ondernemers zullen bezoekenarrangementen ontwikkeld worden waaronder workshops over mosterd en voeding.

De locatie zal gepromoot worden voor foto shooting en trouwlocatie.

De stichting Oud Meppel zal deskundigheid inbrengen en de samenwerking zal versterkt worden.

6 Participatie/toekomstbestendigheid:

Door allerlei acties als Vrienden van de Vlijt, vriendje voor een tientje, benaderen van sponsors is er momenteel een groep vrijwilligers en donateurs ontstaan waaruit blijkt dat De Vlijt draagkracht heeft in de Meppeler samenleving .

Twee keer per jaar verschijnt onze digitale nieuwsbrief.

<https://www.slideshare.net/keesvanger/molen-de-vlijt-nieuwsbrief-deel-9>

De Vlijt beschikt momenteel over een groep van 70 donateurs en een aantal vrijwilligers. Dit wil het bestuur verder uitbreiden.

Er zal een regionale molenaarscursus aangeboden worden door onze eigen instructeur Kees Vanger met als doel om meer gecertificeerde molenaars op de Vlijt te krijgen. De acties met het lokale onderwijs zoals beschreven in punt 6 zullen bijdragen aan een grotere beleving en participatie.

7. Educatie.

Molens zijn een onderdeel van onze nationale identiteit die door de hele wereld bekendheid genieten. Als stichting vinden wij het belangrijk om dit uit te dragen.

Het cultureel/historische aspect willen we graag meegeven aan de toekomstige generaties en willen we graag borgen in ons nationaal en lokaal historisch besef.

In samenwerking met het lokale onderwijs Basis- en voortgezet onderwijs willen we een lessencyclus ontwikkelen gericht op de leerlingen uit Meppel.

De deskundigheid van Stichting Oud Meppel en deskundigheid van het huidige bestuur op dit gebied zal garant staan voor aansprekende presentaties en lesmateriaal.

Deze extra toevoeging van een educatief programma op molen "de Vlijt" zal de beleving en het cultuur/historische besef bij de jonge generatie van Meppel versterken.



Dit alles kan alleen worden gerealiseerd als de molen in goede en veilige staat verkeerd.

8. Realisatie tot 2019

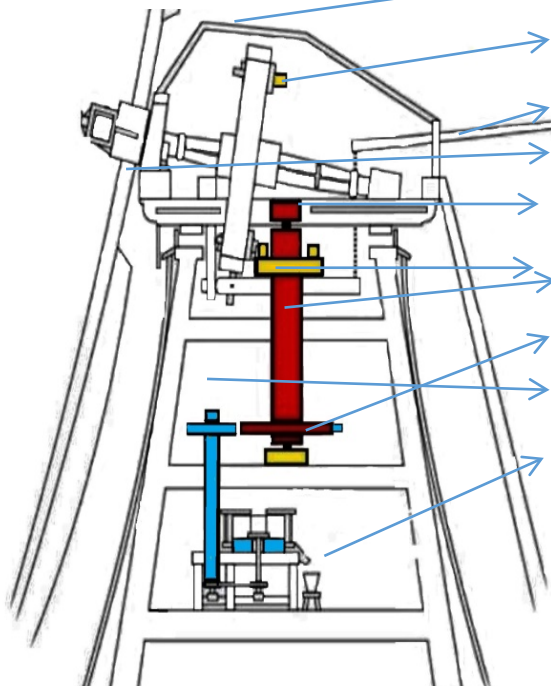

1. Nieuwe dakbedekking
2. 68 nieuwe kammen
3. nieuwe wipstok
3. Roeden doorhalen
4. Nieuwe bonkelaar
- 5 Oude Deense koningsspil aangepast
- 6.Oud Deens spoorwiel aangepast
7. Gaffelwiel plus as ingebouwd
8. Maalstoel uit Ootmarsum aangekocht
9. Waterleiding/afvoer aangelegd plus wc geplaatst
10. Nieuwe keuken geplaatst
11. Molen met vrijwilligers geheel geverfd

8. Realisatie maalinrichting na 2019 tot heden.

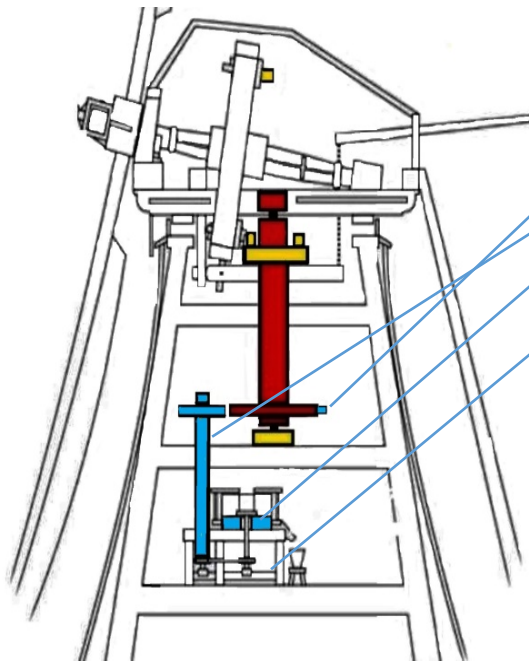

1. nieuwe kammen in het spoorwiel
2. nieuwe spil plus aandrijf wiel (rondsel)
3. nieuwe molensteen plus vele rvs onderdelen
4. maalstoel geschikt maken om mosterd mee te malen
5. nieuwe veilige inpandige ingang maken

9 Fondswerving.

De laatste jaren hebben er allerlei acties plaats gevonden om fondsen te werven voor onderhoud en realisatie van de maalinrichting voor ons mosterdproject

Acties;

- donateurswerving ,
- donatie van services clubs "de Lions" en "Rotary" Meppel ,
- donatie TVM,
- bijdragen Burgerweeshuis,

- bijdragen Waarborgfonds ,
- bijdrage Molenfonds.
- provincie Drenthe.



10. Participatie.

Stadsmosterdmolen de Vlijt is een gemeentelijk monumentaal cultureel erfgoed dat centraal gelegen is in het historisch centrum van Meppel. Door de jaren heen zijn vele vrijwilligers actief geweest om te komen tot een molen met een maalinrichting. De volgende fase waarin we nu zijn geraakt van het mosterd malen zal wederom gaan gebeuren met de nodige vrijwilligers. De vele bezoekers, onze donateurs en het ontvangen van scholen zal de participatie in de Meppeler samenleving vergroten.

11. Onderhoud .

Het jaarlijkse structurele onderhoud van de molen doet steeds een zware aanslag op de financiën en belemmert de realisatie van een producerende mosterdmolen. Daar molen de Vlijt geen rijksmonument is , krijgen we geen subsidie van Rijksmonumenten zorg. De status van gemeentelijk monument heeft tot nu ook geen structurele financiële ondersteuning gegeven. We zijn dus steeds afhankelijk van donaties en dat maakt onze financiële situatie erg zwak. Zie bijlage.

12 Structurele kosten.

Structurele kosten als verzekeringen , VvE-bijdragen, inspectie rapporten, administratie etc. vormen samen ook een zware last op onze begroting. De jaarlijkse kosten zijn rond de € 5000,-(zie specificatie in de bijlage).

Daar wij nog steeds geen mosterd produceren , is dit ieder jaar een moeilijke opgave om onze vaste lasten te betalen.

13 Financiële ondersteuning. .

Het bestuur van de stichting wordt nu geconfronteerd met hoge rekeningen van de plankosten van in totaal € €1.9742,10. Het grootste gedeelte is betaald uit onze reserves maar daar zijn we nu door heen zodat de laatste rekeningen niet betaald kunnen worden.

Plankosten ter realisatie van het mosterd project:

1. Architect Koezen	€ 13.564,10
2. Akoestisch onderzoek buiten NAA	€ 2.178,00
3. Akoestisch onderzoek binnen Metafys	€ 1.058,75
4. Inspectierapport van Lierop	€ 907,50
5. Gemeente Meppel	€ 1,892,00
Totaal:	€ 19600,35

--	--

Onze structurele jaarlijkse kosten betreffen rond de € 5000,- en we hebben momenteel alleen incidentele giften en inkomsten.

Verzoek

Onze penningmeester heeft een financieel overzicht gemaakt (zie bijlagen) waaruit blijkt dat de financiële situatie van de stichting slecht is en zeer zorgelijk hetgeen de voortgang van het mosterdproject kan ondermijnen.

Onze huidige financiële situatie is zo slecht dat we een aantal rekeningen niet kunnen betalen en indien er niet snel een oplossing wordt geboden , kan dit zeer vervelende consequenties met zich meebrengen.

Daar stadsmosterdmolen de Vlijt door zijn cultuurhistorische waarde een beeldbepalend cultureel erfgoed monument is in het historisch centrum van Meppel , zal een financiële bijdrage van de gemeente Meppel op zijn plaats zijn.

Stichting stadsmosterdmolen de Vlijt doet bij deze een beroep aan het College van Burgemeester en wethouders tot een eenmalige financiële ondersteuning van € 4950,-

***Van oude molenstomp naar.....
toekomstbestendige producerende mosterdmolen.***



Correspondentie :

T Prikken,

adres: Schuttevaerstraat 1 7941 EC Meppel,

mobiele telefoon: 06- 13746240

email: tprikken@planet.nl